





MVA Mess- und Verfahrenstechnik GmbH  
Am Kirchenhölzl 7 • D-82166 Gräfelfing  
Fon: +49/89-85 83 69-0 • Fax: +49/89-85 83 69-70  
info@mva-messvt.de • www.mva-messvt.de

## Rückschlagklappen Swing Check Valves



## Swing Check Valves Model 920 Plastic

Bau- reihe type	Aus- führung design			
920	4	Gehäuse: PVC Max. Betriebsdruck: 5 bar Dichtungen: NBR, EPDM, FPM (Viton), PTFE Klappe: PVC Feder: Edelstahl 1.4571, Hastelloy C4	Case: PVC Maximum working pressure: 5 bar Seals: NBR, EPDM, FPM (Viton), PTFE Disc: PVC Spring: Stainless steel 1.4571, Hastelloy C4	
920	5	Gehäuse: PP Max. Betriebsdruck: 6 bar Dichtungen: NBR, EPDM, FPM (Viton), PTFE Klappe: PP Feder: Edelstahl 1.4571, Hastelloy C4	Case: PP Maximum working pressure: 6 bar Seals: NBR, EPDM, FPM (Viton), PTFE Disc: PP Spring: Stainless steel 1.4571, Hastelloy C4	
920	8	Gehäuse: PVDF Max. Betriebsdruck: 8 bar Dichtungen: NBR, EPDM, FPM (Viton), PTFE Klappe: PVDF Feder: Edelstahl 1.4571, Hastelloy C4	Case: PVDF Maximum working pressure: 8 bar Seals: NBR, EPDM, FPM (Viton), PTFE Disc: PVDF Spring: Stainless steel 1.4571, Hastelloy C4	



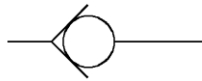

Rückschlagklappe unbelastet  
Swing check valve, no load



Rückschlagklappe federbelastet (Option)  
Spring-actuated swing check valve (optional)

MVA-Rückschlagklappen zeichnen sich durch ihren einfachen Aufbau und ihre kurzen Baulängen aus. Sie können direkt zwischen DIN-Flansche (PN 6, PN 10) eingebaut werden. Durch die Schrauben (Pos.6) der Flanschverbindung wird die Rückschlagklappe automatisch zentriert. Über den O-Ring (Pos.5) wird die Armatur nach außen hin abgedichtet. Wir empfehlen daher, Bundbuchsen mit glatten Dichtflächen zu verwenden.

MVA-Rückschlagklappen benötigen einen geringen Öffnungsdruck. Die daraus entstehende Öffnungskraft lenkt die Klappe gegen die Feder (Option, Pos.3) und die Gewichtskraft der Klappe (Pos.2) aus, so dass das Medium freigegeben wird.

Um eventuell höhere Durchflüsse zu erreichen, bieten wir sogenannte „Austrittshilfen“ (Pos.1) an, die einen größeren Öffnungswinkel der Klappe ermöglichen. Übersteigt der Ausgangsdruck den Eingangsdruck, so schließt die Klappe und dichtet durch den O-Ring (Pos.4) gegen das Medium ab.

MVA-Rückschlagklappen sind wartungsfrei.

Easy structures and short dimensions are the remarkable features of MVA swing check valves. They are to be directly mounted between DIN flanges (PN 6, PN 10). The swing check valves are automatically held in a central position by the flange connection screws (pos. 6). An O-ring (pos.5) seals the equipment and protects it from external effects. Therefore, we recommend to use union liners with clean sealing surfaces.

MVA swing check valves require a low opening pressure. The resulting opening power directs the valve against the spring (optional, pos. 3) and the valve's weight power (pos. 2), so that the media is released.

To achieve, if necessary, higher throughput volumes, we offer so-called “exit supports” (pos. 1), which allow a greater opening angle of the valve. If the initial pressure is higher than the entrance pressure, the valve closes and is sealed by the O-ring (pos. 4) to protect it from the media.

MVA swing check valves do not require maintenance.

**Anziehdrehmomente der Flansch-Schrauben (Pos. 6)**  
**Flange screw torques (Pos. 6)**

Gewinde Thread	:	M 12	M 16	M 20	M 24	M 27
Anziehdrehmoment <Nm> Torques	:	20	35	60	100	165

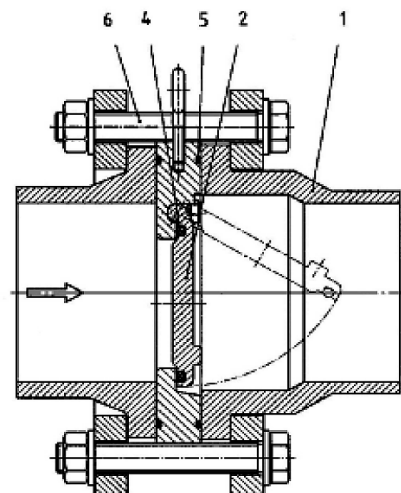
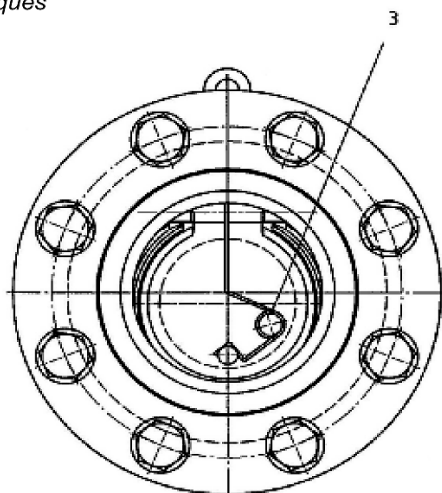

## Dimensions of Metal Swing Check Valves, Model 920

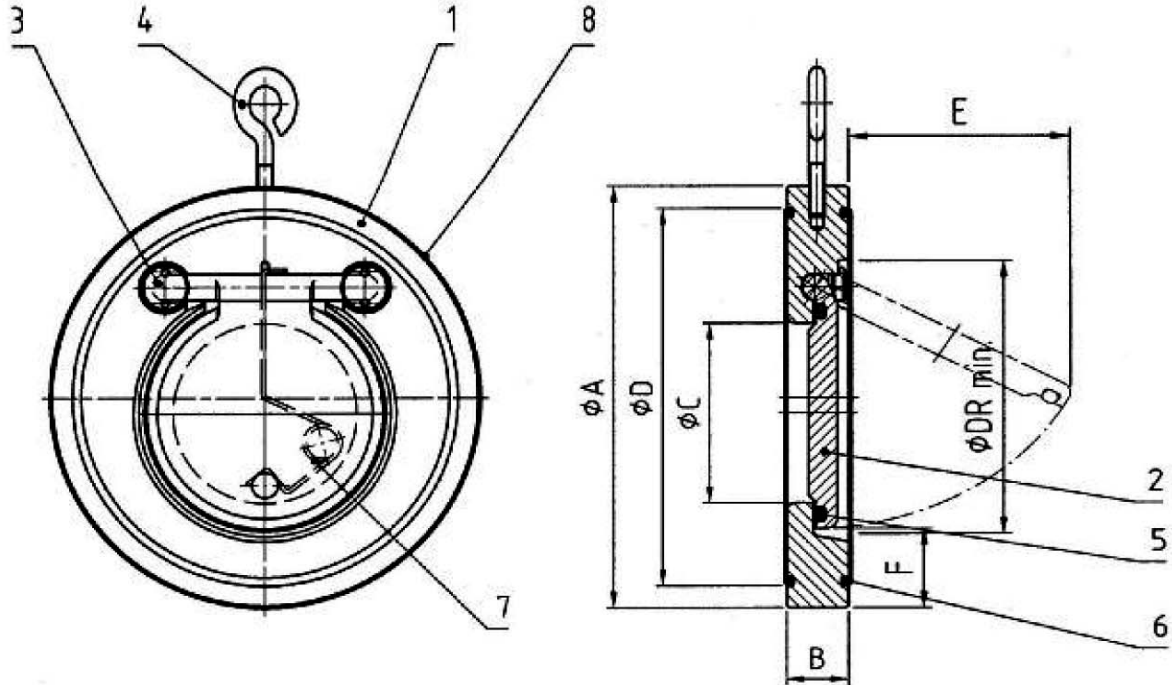

### Ersatzteil-Liste List of spare parts

- |                      |                               |                         |
|----------------------|-------------------------------|-------------------------|
| 1. Gehäuse<br>Case   | 4. Ringschraube<br>Ring screw | 7. Feder<br>Spring      |
| 2. Klappe<br>Disc    | 5. O-Ring<br>O-Ring           | 8. Typenschild<br>Plate |
| 3. Schraube<br>Screw | 6. O-Ring<br>O-Ring           |                         |

### Maße Dimensions

DN	A	ohne Feder without spring	mit Feder with spring	C	D	E	F	DR
		B	B					
32	85	15	15	18	59	22	25	37
40	95	16	16	22	72	25	28	43
50	109	18	18	32	86	37	29	54
65	129	20	20	40	105	50	31	70
80	144	20	20	54	119	61	32	82
100	164	(33) 23	(33) 23	70	146	(67) 77	31	106
125	195	23	23	92	173	94	35	131
150	220	26	26	105	197	100	40	159
200	275	35	35	154	255	152	38	207
250	330	40	40	192	312	180	41	260
300	380	45	45	227	363	215	41	309
350	440	49	49	266	416	245	54	341
400	491	65	65	310	467	285	55	392
500	596	78	87	400	550	385	58	
600	698	97	97	486	659	470	60	

(xx) - Klammermaße nur gültig für Ausführung PVC  
(xx) - Clip dimensions refer to PVC models only

## Exit Support for Swing Check Valves

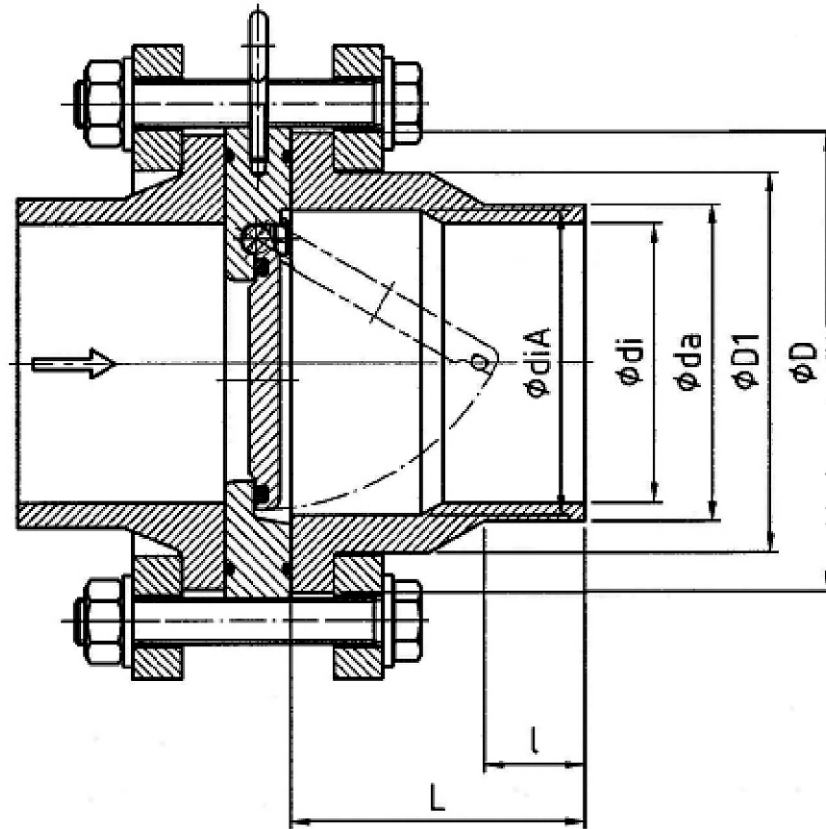

**Maße**  
**Dimensions**

DN	D	L	Rohranschluß conduit connection		diA	l	D1	
			PN 6	PN 10				
32	80	65	40	35	37	30	50	
40	90	68	50	43	43	30	61	
50	105	74	63	54	54	30	77	
65	125	78	75	66	61	30	91	
80	140	87	90	79	73	35	109	
100	160	102	110	97	90	106	35	132
		90	125	110	102			
125	190	125	140	124	114	130	47	166
150	215	150	160	141	130	158	52	189
		130	180	158	147			
200	270	200	200	177	163	206	55	249
		180	225	199	184		56	
250	325	225	250	221	204	259	63	293
		200	280	248	229			
300	375	255	315	280	257	308	66	337
350	435	285	355	314	290	341	71	375
400	486	325	400	354	327	392	78	429

## Werkstoffe

### Material

### Typ 920

Gehäuse	:	PVC-U, PP-H, PVDF
Case	:	PVC-U, PP-H, PVDF
Klappe	:	PVC, PP, PVDF
Disc	:	PVC, PP, PVDF
Dichtungen (O-Ringe)	:	NBR, EPDM, FPM (Viton), PTFE (ummantelt)
Seals (O-rings)	:	NBR, EPDM, FPM (Viton), PTFE (enveloped)
Rückstellfeder (Option)	:	1.4571, 2.4610 (Hastelloy)
Reset spring (option)	:	1.4571, 2.4610 (Hastelloy)

### Max. Öffnungsdruck ohne Feder (Vertikale Durchströmung) Maximum opening pressure without spring (vertical throughput)

DN <mm>	Kv-Wert <m³/h>	<mbar>		
		PVC	PP	PVDF
32	16,2	1	1	2
40	22,2	1	1	2
50	54	2	1	2
65	75	2	1	2
80	112	2	1	2
100	172	2	1	2
125	342	2	1	2
150	490	2	1	3
200	1.128	2	2	3
250	1.500	3	2	3
300	1.914	3	2	3
350	2.800	3	3	4
400	3.700	4	3	4
500	6.450	4	4	4

Der Öffnungsdruck **mit Feder** liegt um ca. 20 mbar höher.  
The opening pressure **with spring** is about 20mbar higher.

### Dichtheit Tightness

Für die Dichtheit der Rückschlagklappe ist ein Gegendruck von mindestens 0,3 bar notwendig.  
A minimum back pressure of 0,3 bar is required to keep the swing check valves tight.

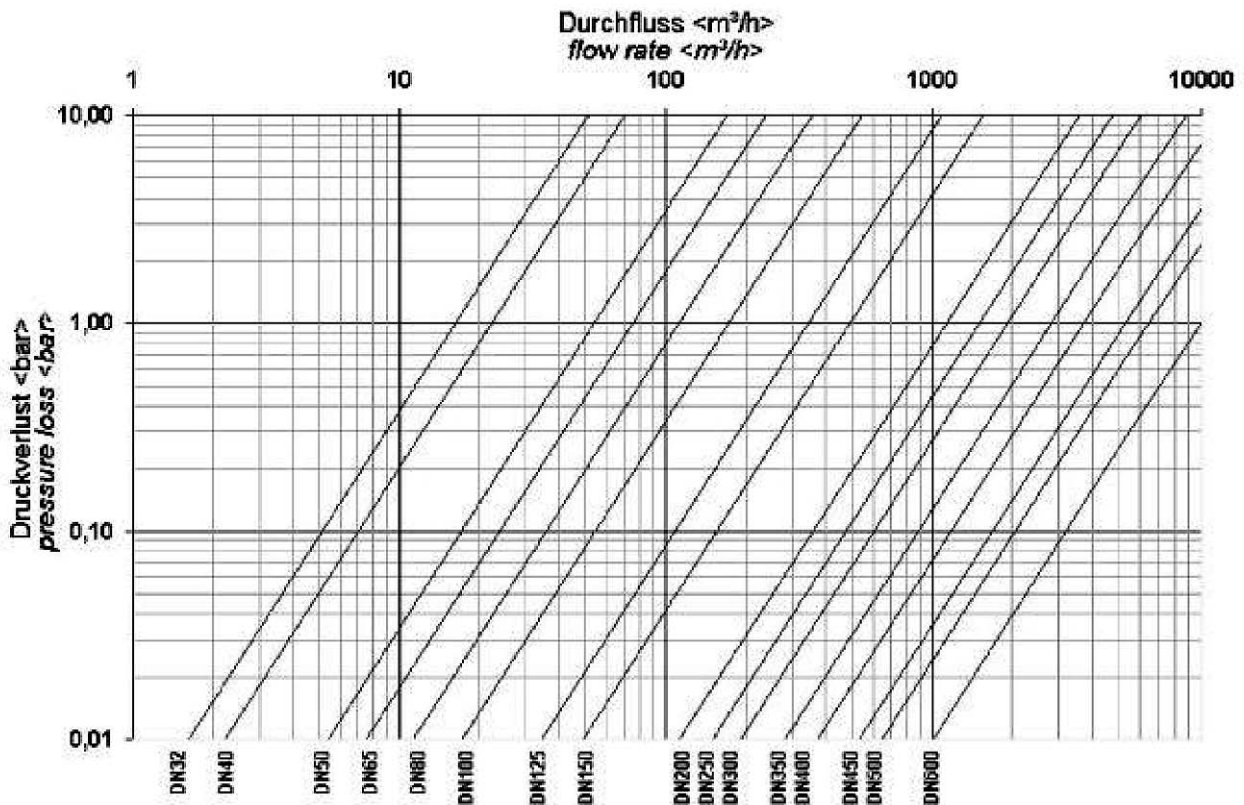

Die Diagrammwerte gelten für Wasser bei 20°C. Für die Berechnung anderer Fluide setzen Sie sich bitte mit unserem Haus in Verbindung.

*The values in the diagram refer to water at 20°C. If you need information on other fluids, please contact us.*

**Gewichte der Rückschlagklappen in <kg>  
Weight of swing check valves in <kg>**

DN <mm>	Ausführung Design		
	PVC	PP	PVDF
32	0,13	0,09	0,17
40	0,16	0,1	0,21
50	0,26	0,18	0,34
65	0,33	0,23	0,43
80	0,4	0,27	0,52
100	0,56	0,38	0,72
125	0,76	0,51	0,98
150	1,12	0,76	1,44
200	2,13	1,43	2,73
250	3,54	2,44	4,56
300	5,35	3,57	6,95
350	7,56	5,16	9,76
400	11,1	7,4	14,4
500	22,85	15,2	29,6

## Maximum Working Pressure according to the guidelines for pressure equipment

Der maximale zulässige Betriebsdruck ist der kleinste ermittelte Wert aus Tabelle 1 und Tabelle 2.  
*The maximum allowable working pressure is the lowest analysed value, taken from tables 1 and 2.*

### Einteilung der Fluide in Gruppen nach der Druckgeräte-Richtlinie (DGRL): Classification of fluids according to the guidelines for pressure equipment:

Gruppe 1: explosionsgefährlich, entzündlich, giftig, brandfördernd  
 Group 1: explosive, inflammable, toxic, incendiary

Gruppe 2: übrige Fluide  
 Group 2: other fluids

Tabelle 1: Max. Betriebsdruck in <bar> in Abhängigkeit von Nennweite und Material (Temp. 20°C)  
 Table 1: Maximum working pressure in <bar> in relation to size and material (temperature 20°C)

DN <mm>	PVC				PP				PVDF			
	Gas gas		Flüssigkeit fluid		Gas gas		Flüssigkeit fluid		Gas gas		Flüssigkeit fluid	
	Gruppe 1 group 1	Gruppe 2 group 2	Gruppe 1 group 1	Gruppe 2 group 2	Gruppe 1 group 1	Gruppe 2 group 2	Gruppe 1 group 1	Gruppe 2 group 2	Gruppe 1 group 1	Gruppe 2 group 2	Gruppe 1 group 1	Gruppe 2 group 2
32 - 50	5	5	5	5	6	6	6	6	8	8	8	8
65	5	5	5	5	6	6	6	6	8	8	8	8
80	5	5	5	5	6	6	6	6	8	8	8	8
100	0,6	5	5	5	0,6	6	6	6	0,6	8	8	8
125	0,5	5	5	5	0,5	6	6	6	0,5	8	8	8
150	0,5	5	5	5	0,5	6	6	6	0,5	8	8	8
200	0,5	5	5	5	0,5	6	6	6	0,5	8	8	8
250	0,5	5	5	5	0,5	6	6	6	0,5	8	8	8
300	0,5	5	5	5	0,5	6	6	6	0,5	5	5	5
350	0,5	3	3	3	0,5	4	4	4	0,5	5	5	5
400	0,5	3	3	3	0,5	4	4	4	0,5	5	5	5
500	0,5	3	3	3	0,5	4	4	4	0,5	5	5	5
600	0,5	1,5	1,5	1,5	0,5	2	2	2	0,5	2,5	2,5	2,5

Tabelle 2: Maximaler Betriebsdruck in <bar> durch Temperatureinwirkung  
 Table 2: Maximum working pressure in <bar>, resulting from temperature effects

DN <mm>	PVC			PP				PVDF			
	5°C	30°C	50°C	40°C	60°C	80°C	90°C	50°C	80°C	100°C	120°C
32 - 300	0,5	3	1	4	2	0,9	0,5	6	3	1	0,5
350 - 500	0,3	1,5	0,5	2,5	1	0,5	0,1	3	1	0,5	0,1
600	0,1	0,5	0,1	1,4	0,5	0,3	0,1	1,5	0,5	0,3	0,1

## 1. Bestimmungsgemäße Verwendung

MVA-Rückschlagklappen sind ausschließlich dazu bestimmt, nach Einbau in ein Rohrleitungssystem Medien innerhalb der zugelassenen Druck- und Temperaturgrenzen einseitig abzusperren (s. Datenblatt). Sie dürfen nur für Medien verwendet werden, gegen die das Material und die Dichtungen der Rückschlagklappe beständig sind. Für Medien mit Feststoffen sind sie ungeeignet. Die maximale Betriebsdauer beträgt bei Rückschlagklappen aus Kunststoff 25 Jahre.

## 2. Sicherheitshinweise

### Allgemeine Sicherheitshinweise

Für die Rückschlagklappen gelten dieselben Sicherheitsvorschriften wie für das Rohrleitungssystem, in das sie eingebaut werden.

### Anforderungen an den Anwender

Für Rohrleitungssysteme, in denen unsere Rückschlagklappen eingebaut sind, ist der Planer/Installateur und der Betreiber verantwortlich, dass

- die Rückschlagklappe nur wie unter Punkt 1 verwendet wird
- das Rohrleitungssystem fachgerecht verlegt ist und dessen Funktion regelmäßig überprüft wird
- nur fachlich qualifiziertes Personal die Rückschlagklappe einbaut, ausbaut und repariert. Das Personal muss regelmäßig in allen zutreffenden Vorschriften für Arbeitssicherheit und Umweltschutz, insbesondere für druckführende Leitungen unterwiesen werden.
- dieses Personal die Betriebsanleitung kennt und die darin enthaltenen Hinweise beachtet.

### Besondere Arten von Gefahren

Vor dem Ausbau der Rückschlagklappe muss der Druck in der Anlage komplett abgebaut sein, um ein unkontrolliertes Austreten des Mediums zu vermeiden. Eventuell sich in der Leitung befindliche Flüssigkeit muß abgelassen werden. Die beim Ausbau austretende Restflüssigkeit ist aufzufangen. Bei gefährlichen Restflüssigkeiten oder Gasen notwendige Schutzmaßnahmen treffen.

## 3. Lagerung und Transport

### Lagerung:

- Rückschlagklappen sind in der Originalverpackung zu transportieren und an einem sauberen Ort zu lagern.
- Rückschlagklappen enthalten Dichtelemente aus organischen Werkstoffen, die auf Umwelteinflüsse reagieren. Sie müssen daher auch möglichst kühl, trocken und dunkel gelagert werden.
- Die Stirnseiten der Rückschlagklappen dürfen mechanisch nicht beschädigt werden.

## 1. Appropriate use in accordance to designed capabilities

MVA swing check valves are designed to block media on one side of the pipe within allowable pressure and temperature limits (see data sheet) and to be installed in a pipe system only. They are only to be used with media, which the material and the seals are resistant to. They are not suitable for media with solid components. The maximum life cycle of plastics swing check valves is 25 years.

## 2. Safety advices

### General safety advices

The safety advices for the pipe system, in which the valves are to be mounted, are to be followed. The same applies to the swing check valves.

### Demands on the user

In pipe systems, where our swing check valves are to be used, the planning/installing person and the operator are responsible for the following issues:

- The swing check valves is to be used according to the regulation in p.1
- The pipe system is to be installed correctly and its operation is to be checked regularly
- The swing check valves is to be mounted, removed and repaired by qualified personnel only. The staff is to be regularly instructed according to all relevant regulations concerning working safety and environmental protection, especially in the field of pipes under pressure.
- These staff members have to be informed about the manual and the advices included.

### Special risks

Before the swing check valve is being removed, pressure has to be completely taken off the plant to avoid media escaping from the pipe. Fluid being left in the pipe must be drained off. Fluid, which has remained in the valve and comes out during removal, is to be collected. If hazardous fluids or gases are left in the valves, the safety measurements required must be taken.

## 3. Storage and transport

### Storage :

- Swing check valves are to be transported in their original packaging and to be stored in a clean location.
- Swing check valves include sealing elements consisting of organic material, that reacts to environmental effects. Therefore, they are to be stored in a place, which is also to be kept as cool, dry and dark as possible.
- The front and back sides of the swing check valves must not be mechanically damaged.

## Transport:

Vor allem bei großen Rückschlagklappen (>DN 100) muß beim Auspacken und anschließendem Transport darauf geachtet werden, dass die Rückschlagklappe waagrecht so gehalten wird, dass sich die Klappe nur nach oben öffnen kann. Dies verhindert, dass die Klappe unbeabsichtigt durch die Gewichtskraft nach unten fällt und dabei beschädigt wird.



richtige Handhabung *correct handling*



falsche Handhabung *improper handling*



## 4. Einbauvorschriften, Inbetriebnahme

Beim Einbau der Rückschlagklappen sind folgende Punkte zu beachten :

- Die Rückschlagklappe und O-Ringe vor dem Einbau auf eventuelle Beschädigungen prüfen. Die Beweglichkeit der Klappe überprüfen. Beschädigte Teile dürfen nicht eingebaut werden.
- Sicherstellen, dass nur Rückschlagklappen eingebaut werden, deren Druckklasse, chemische Beständigkeit, Anschluß und Abmessungen den Einsatzbedingungen entsprechen.
- vor und hinter der Rückschlagklappe eine gerade Rohrstrecke von mindestens 5 x Nenndurchmesser vorsehen.
- Die Verwendung von Austrittshilfen ermöglichen einen größeren Öffnungswinkel und somit auch höhere Durchflusswerte.
- keine direkte Montage auf einen Pumpenflansch.
- pulsierende Strömungsverhältnisse und Druckschläge sind zu vermeiden.
- bei vertikalem Durchfluß ist der Einbau nur zulässig, wenn sich die Klappe nach oben öffnen kann.
- wird die Rückschlagklappe horizontal durchströmt, so muss die Ringschraube nach oben stehen.
- Durchflußrichtung beachten (s. Pfeil auf Typenschild)!
- mittels der Ringschraube wird die Rückschlagklappen zwischen den Flanschen eingeführt. Die Zentrierung erfolgt mit dem Gehäuse-Außendurchmesser auf die Innenseite der Flansch-Schrauben.
- Flansch-Schrauben kreuzweise mit dem entsprechenden Drehmoment (s. Datenblatt) anziehen.

Bei einer anschließenden Druckprobe sind die Anschlüsse auf Dichtheit zu prüfen.

## 5. Hilfe bei Störungen, Reparatur

Vor dem Ausbau unbedingt Sicherheitshinweise (Punkt 2) beachten! Die Flansch-Schrauben lösen und die Rückschlagklappe mittels Ringschraube herausziehen. Ersatzteile sind mit vollständiger Angabe des Typenschildes bei uns zu bestellen. Es dürfen nur MVA-Originalersatzteile eingebaut werden. Zum Ausbau der Klappe die Feder (Option) aushängen und die 2 Schrauben herausdrehen. Nun kann der O-Ring oder die Klappe getauscht werden. Der Einbau der Klappe erfolgt in umgekehrter Reihenfolge.

## Transport:

The personnel must pay special attention, when big swing check valves (>DN 100) are unpacked and transported. The valve is to be held in a horizontal position in a way, that it can open at the top only. This is to avoid, that the valve unintentionally drops down and is damaged.

## 4. Installation instructions, start-up

The following aspects are to be considered during the installation of swing check valves:

- Possible damages to the swing check valves and O-rings are to be checked prior to installation. Check if the valve can be moved. Damaged parts must not be installed.
- Make sure that only those swing check valves are being installed, that meet the operational requirements regarding pressure category, chemical resistance, connection and dimensions.
- Make sure to install a minimum of 5 x nominal diameter of straight pipeline in front of and behind the swing check valve.
- Exit supports allow a greater opening angle and higher throughput values.
- Do not install the valves directly onto a pump flange.
- Avoid pulsation and pressure impact.
- Vertical throughput is allowable only if the valve can open at the top.
- In case of horizontal throughput, the ring screw must be at the top.
- Watch throughput direction (see arrow on the plate) !
- The swing check valves are placed between the flanges by means of a ring screw. They are put in their central position according to the outer diameter of the case and the flange screw inner side.
- Tighten the flange screws crosswise regarding the torque required (see data sheet).

After the installation is finished, check the tightness of the connections by a pressure check.

## Assistance in case of malfunctions, repair

It is absolutely necessary to read and follow the safety advices before removing the valves (p. 2)! Loosen the flange screws and pull out the swing check valve by means of the ring screw. Spare part orders are to be placed at our company and must include the complete data, listed on the plate. Original MVA spare parts are to be installed only. Take off the spring (option) and unscrewinstall the valve, follow the instructions in reversed order.

## EU Conformity Statement

Die Firma

**MVA Mess- und Verfahrenstechnik GmbH**

erklärt in alleiniger Verantwortung, dass Ihre **Rückschlagklappen Typ 920** aus PVC, PP oder PVDF den Bestimmungen der Druckgeräterichtlinie entsprechen. Diese Konformitätserklärung hat nur Gültigkeit in Verbindung mit der Betriebsanleitung.

Folgende Normen bzw. Richtlinien wurden angewandt :

AD-Merkblätter B1 und B10 (Stand Juni 1986) für die Berechnung der Festigkeit des Gehäuses.

prEN ISO 16137-2001 für die Auswahl der Werkstoffe.

DIN 3230T3-BA und DIN 3230T3-BO für die Endprüfung.

*The company*

**MVA Mess- und Verfahrenstechnik GmbH**

*takes sole responsibility and declares, that its PVC, PP or PVDF **swing check valves, type 920** meet the requirements of the guidelines for pressure equipment. This conformity statement is only valid in connection with the operation manual.*

*The following standards and/or guidelines have been applied:*

*AD-leaflets B1 and B10 (dated June 1986) for the analysis of the case strength.*

*prEN ISO 16137-2001 for the material selection.*

*DIN 3230T3-BA and DIN 3230T3-BO for final testing.*



Gräfelfing, den 28.02.2002

Gräfelfing, 28<sup>th</sup> of February 2002

---

R.J.Loeffelholz Geschäftsführer  
R.J.Loeffelholz Managing director

Unser Typenschlüssel für Rückschlagklappen setzt sich wie folgt zusammen:  
 Our type code for swing check valves includes the following information:

Typ Type	Nennweite Size DN	Material-Ausführung Gehäuse / Klappe Design material case / disc	Material Dichtungen Material seals	Material Feder Material spring
920	32	4 = PVC / PVC	N = NBR	F1 = 1.4571
	40	5 = PP / PP	V = FPM (Viton)	F2 = Hastelloy
	50	8 = PVDF / PVDF	E = EPDM	
	65		T = PTFE (Teflon)	
	80			
	100			
	125			
	150			
	200			
	250			
	300			
	350			
	400			
	500			
	600			

**Bestell-Beispiel: 920 / 100 / 8 / T**

Rückschlagklappe Typ 920 (Kunststoff)  
 Nennweite 100  
 Gehäuse und Klappe aus PVDF  
 Dichtungen aus PTFE (Teflon)  
 Ohne Rückstellfeder

**Order example: 920 / 100 / 8 / T**

*swing check valve design 920 (plastic)*  
*Nominal diameter 100*  
*PVDF case and disc*  
*PTFE (Teflon) seal*  
*Without reset spring*